



TP2800

jusqu'à 6.000 pots/heure - MULCHEUSE



TP2800 en ligne avec la repoteuse **IA3500** configurée avec une bande de sortie centrale; couverture des pots de miscanthus.

DONNEES TECHNIQUES	U.M.	TP2800
PRODUCTION HORAIRE (max)	pots/heure	6000
CAPACITE DE LA TREMIE	l	1600 (1400*)
HAUTEUR DES POTS (max)	mm	250
PUISSANCE ELECTRIQUE INSTALLEE	kW	2,5
POIDS	kg	1035

* = capacité réelle de la trémie avec cloison

DESCRIPTION DES MACHINES

Recouvreuses pour pots TP2800 et TP2400: permettent de compléter le cycle de repiquage des plantules, en recouvrant automatiquement et uniformément le collet de la plante placée dans un pot avec de la terre, de l'écorce, du miscanthus, de la balle de riz ou des matériaux similaires.

Elles sont équipées d'un automate permettant le paramétrage de chaque processus, minimisant ainsi les temps de gestion de la machine lors du passage d'une taille de pot à une autre.

Les guides au fond, au niveau de la bouche de décharge, stabilisent le passage du pot tandis que les bras du déversoir, à hauteur réglable, nivellent tout excès de matériau, en le remettant en circulation, sans gaspillage.

Les recouvreuses pour pots peuvent être facilement intégrées dans n'importe quelle ligne de travail qui utilise un système de convoyage à bande. Les commandes de gestion et de paramétrage sont regroupées dans un seul pupitre de commande à distance, pour une flexibilité d'utilisation maximale.

DETAILS

p. 54-55

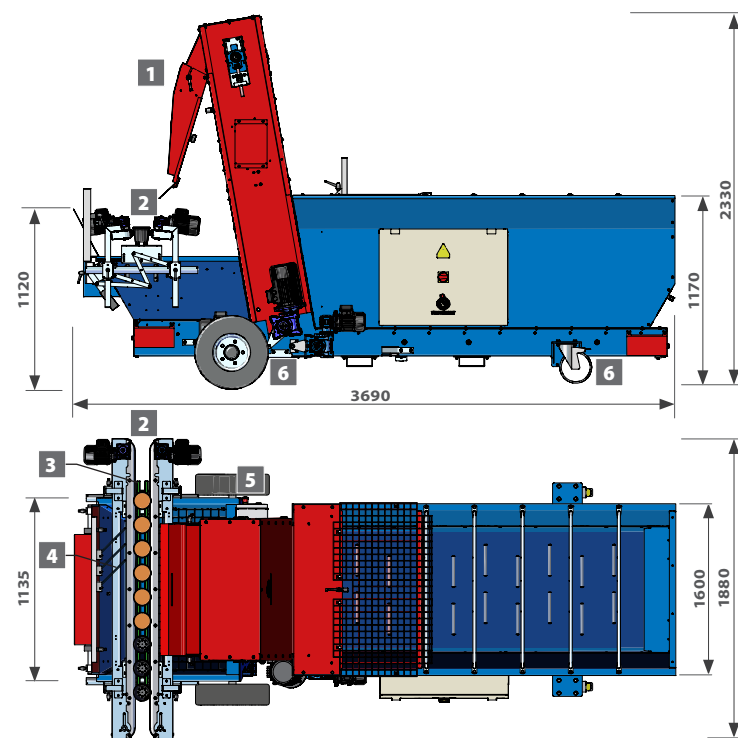

CARACTERISTIQUES TECHNIQUES

- Capacité de la trémie: 1600 litri pour TP2800 et 700 litri (standard) pour TP2400.
- 1 Inclinaison de la bouche d'échappement réglable manuellement.
- 2 La largeur de passage du pot peut être réglée rapidement en actionnant un seul levier.
- 3 Guides au fond qui glissent avec les pots, pour favoriser leur stabilité pendant le transport.
- 4 Position et hauteur des bras déversoir réglables.
- 5 Tableau électrique équipé d'un API et panneau à distance avec écran tactile.
- Trémie de chargement de tourbe et remplisseuse configurables à droite et à gauche.
- Pieds d'appui réglables.

ACCESSOIRES PRINCIPAUX

- **Rehausses trémie** pour **TP2400**: capacité totale de **1000** (850*) **litres**.
- **Conveyeur d'alimentation** pour pots. **Conveyeur de accumulation** en sortie.
- 6 **Kit de roues** pour la manutention.

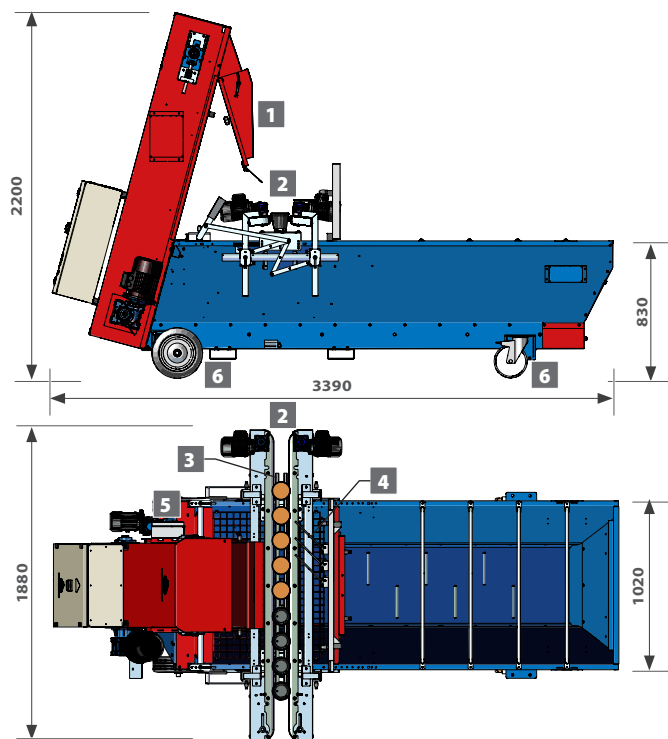

TP2400:
détail des
pots sortants
recouverts de
miscanthus.

DONNEES TECHNIQUES

	U.M.	TP2400
PRODUCTION HORAIRE (max)	pots/heure	5000
CAPACITE DE LA TREMIE (standard)	l	700 (550*)
HAUTEUR DES POTS (max)	mm	250
PUISSANCE ELECTRIQUE INSTALLEE	kW	1,5
POIDS	kg	710

* = capacité réelle de la trémie avec cloison



TP2400
MULCHEUSE - jusqu'à 5.000 pots/heure

