



Etiquetadoras automáticas EAC montadas en serie sobre cinta transportadora con desapiladores automáticos: las etiquetas se aplican en cada bandeja antes de que estas caigan en el contenedor portabandejas.

DESCRIPCIÓN DE LA MÁQUINA

La etiquetadora automática EAC imprime y aplica etiquetas con aplicador neumático.

El movimiento rápido del cilindro de la etiquetadora EAC le permite trabajar tanto con contenedores en posición como en movimiento y puede ser introducida en una línea de trabajo o combinada a una máquina individual de distribución para la preparación de los contenedores en las fases siguientes. Ideal para etiquetar contenedores en caída del desapilador.

Adecuada tanto para pequeñas como para grandes producciones; la impresión puede ser personalizada en base a las propias exigencias y puede trabajar tanto con etiquetas neutras como con etiquetas preimpresas, con gestión de PC o de panel con pantalla táctil integrada.

DATOS TÉCNICOS	UDM	EAC
PRODUCCIÓN HORARIA (máx)	etiquetas/hora	2400
ANCHO ETIQUETAS (máx)	mm	100
ALTURA ETIQUETAS (min-máx)	mm	12 - 60
POTENCIA INSTALADA	kW	0,5
CONSUMO AIRE (máx)	l/min	90
PESO	kg	70

EACPOTS

ETIQUETADORA AUTOMÁTICA PARA MACETAS

La máquina EASPORTS **desapila y aplica etiquetas en los macetas individuales**, y luego vuelve a agruparlos en pilas ordenadas en la cinta de salida. **Hasta 2400 macetas/hora etiquetados.**



Video

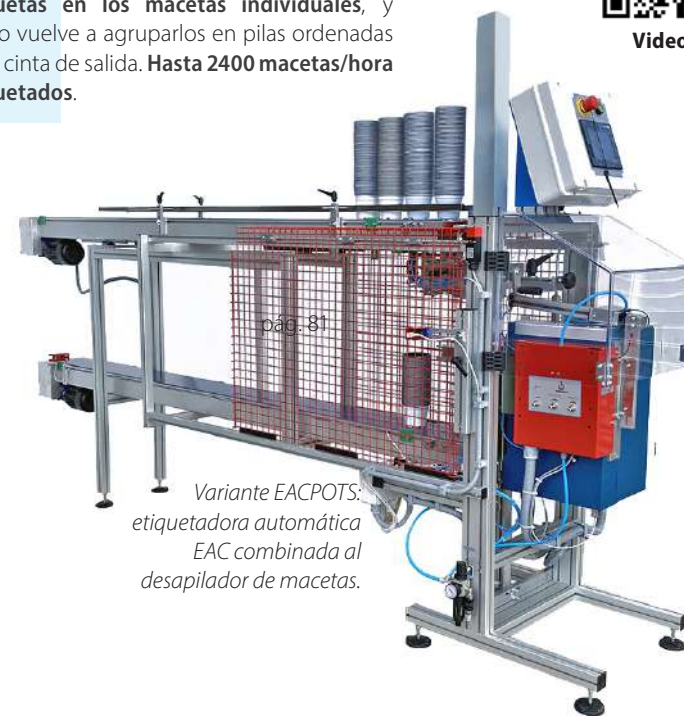

Variante EACPOTS: etiquetadora automática EAC combinada al desapilador de macetas.

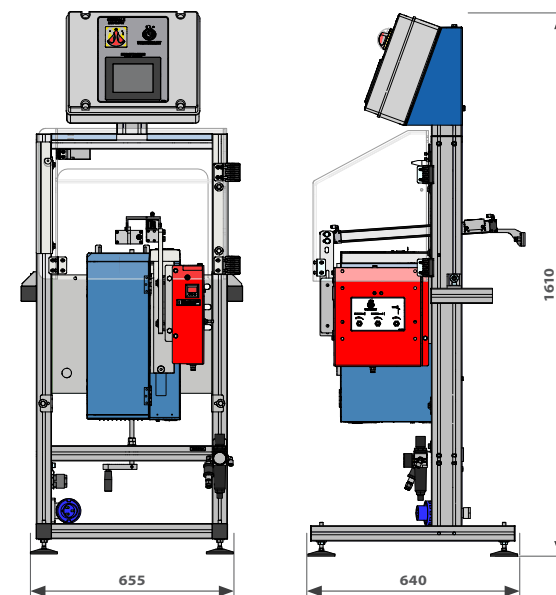

CARACTERÍSTICAS TÉCNICAS

- Ideales para etiquetar bandejas y macetas, tanto en posición estática como en movimiento.
- Posibilidad de configurar el gráfico a través de PC o desde el panel de pantalla táctil integrado.
- Posibilidad de aplicar etiquetas preimpresas, excluyendo la impresión.
- Soporte en columna con regulación de altura de trabajo a través de la manivela.
- Inclinación del cabezal de impresión regulable con tornillo (EAS).
- Sensor de presencia del producto para etiquetar.
- Adecuadas tanto para pequeñas como para grandes producciones.
- Área máx para imprimir: EAC = 100 mm x (12÷60)mm; EAS = (20÷300) x 100 mm.

PRINCIPALES ACCESORIOS

- **Kit para aplicación** en la cinta transportadora mod. NTA o en la cinta transportadora de las llenadoras de macetas automáticas.
- **Kit ruedas** de desplazamiento.

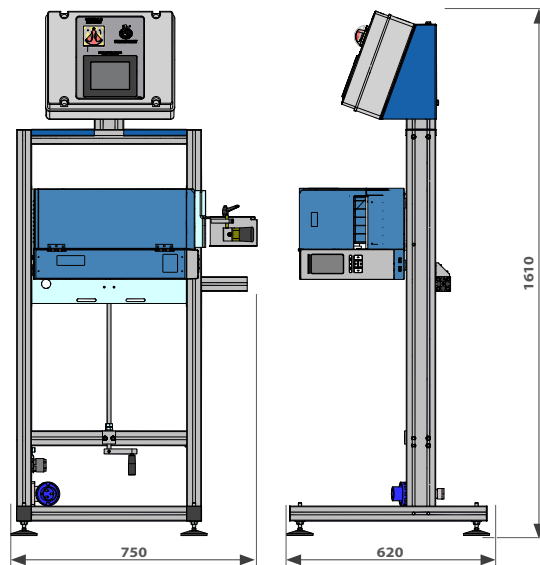

DESCRIPCIÓN DE LA MÁQUINA

La etiquetadora automática EAS imprime y aplica etiquetas con aplicador soft-touch.

Combinada a una cinta transportadora aplica las etiquetas en el pasaje del contenedor gracias a la fotocélula que detecta la presencia y determina el movimiento.

Adecuada tanto para pequeñas como para grandes producciones; la impresión puede ser personalizada en base a las propias exigencias y puede trabajar tanto con etiquetas neutras como con etiquetas preimpresas, con gestión de PC o de panel con pantalla táctil integrado.

DATOS TÉCNICOS

	UDM	EAS
PRODUCCIÓN HORARIA (máx)	etiquetas/hora	4000
ANCHO ETIQUETAS (mín-máx)	mm	20 - 300
ALTURA ETIQUETAS (máx)	mm	100
POTENCIA INSTALADA	kW	0,5
PESO	kg	60



EAS

ETIQUETADORA AUTOMÁTICA - hasta 4.000 etiquetas/hora

