

Vídeo

### DESCRIPCIÓN DE LA MÁQUINA

La sembradora SEMKAPPA, junto con la SEMSF13, representa la primera solución para los viveros que quieren automatizar su proceso de siembra. Es una máquina compacta que gracias al mecanismo automático de siembra a hileras permite una gran flexibilidad de uso y un proceso de producción totalmente revolucionario respecto a la siembra manual.

Adecuada para todos los tipos de bandejas (poliestireno, termoformadas y plástico rígido a inyección) es capaz de sembrar hasta 2400 hileras/hora que se traducen, en el caso de bandejas con 200 alvéolos, en una producción de 120 contenedores/hora.

El mecanismo de siembra de la sembradora SEMKAPPA se produce por medio de una barra con boquillas que aspira la semilla y los deposita de manera precisa y homogénea en los alvéolos, hilera por hilera.

La característica principal es la flexibilidad de uso: de hecho, es posible cambiar rápidamente las boquillas de siembra y adaptar rápidamente la máquina al tipo de semilla en uso, de la más pequeña a la más grande y sin costes adicionales.

La SEMKAPPA es una máquina electromecánica, con el movimiento de los contenedores automático y sincronizado con sistema de avance a cinta, lo que permite que se use como máquina individual y también integrada en una línea.



Las boquillas también pueden sembrar **semillas de grandes dimensiones**, como las de cítricos.

DATOS TÉCNICOS	UDM	SEM KAPPA65	SEM KAPPA65 E
PRODUCCIÓN HORARIA (máx)	hileras/hora	2400	2400
MEDIDAS BANDEJAS (máx)	mm	750x400	750x500
ALTURA BANDEJAS (máx)	mm	150	150
POTENCIA INSTALADA	kW	1	1
BOMBA DE VACÍO	modelo	M20	M20
CONSUMO AIRE (máx)	l/min	100	100
PESO	kg	170	170



## CARACTERÍSTICAS TÉCNICAS

- 1 Cabezal de siembra de paso automático constante, con boquillas marcadoras incluidas.
  - 2 Panel de control con pantalla táctil a color de 5,7".
  - 3 Sistema de regulación de guías rápido autocentrante.
- Realizable en versión derecha o izquierda.



Máxima precisión incluso con **semillas pequeñas**, como por ejemplo las de **tomate**.

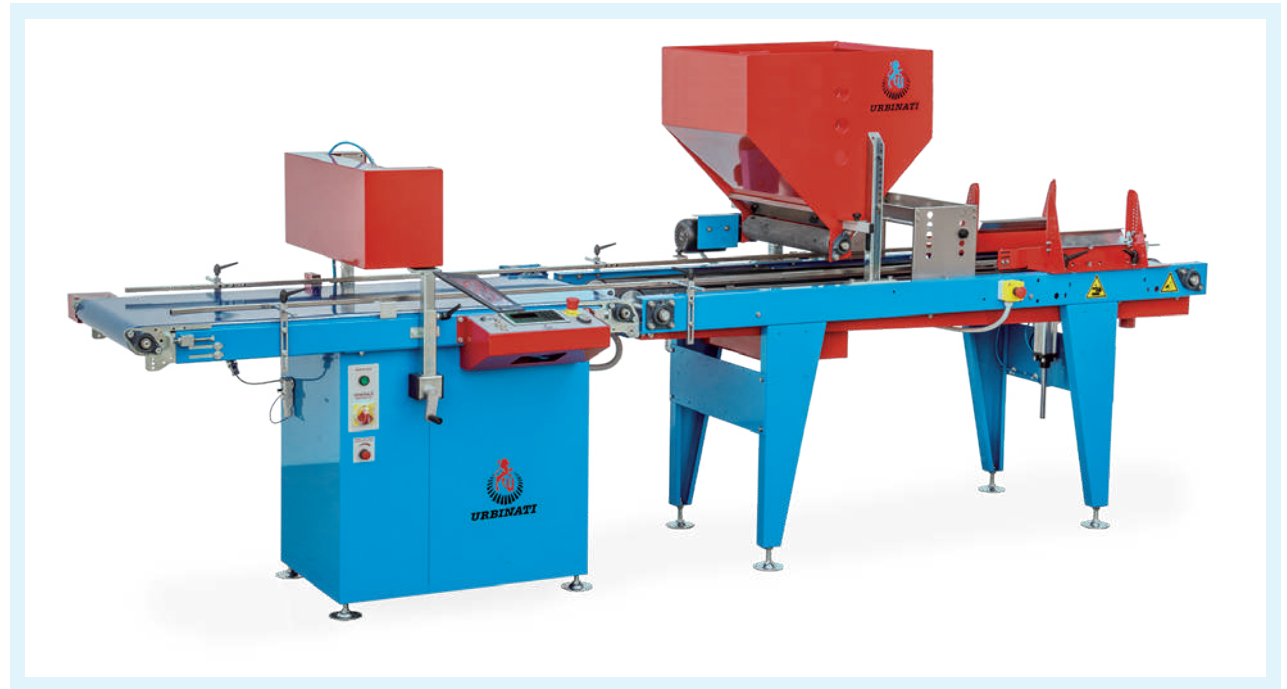

Sembradora SEMKAPPA65 **conectada en línea con TELCOBAIM**: las máquinas son mandadas por **un sólo panel de control**, lo que facilita su uso por parte del operador.

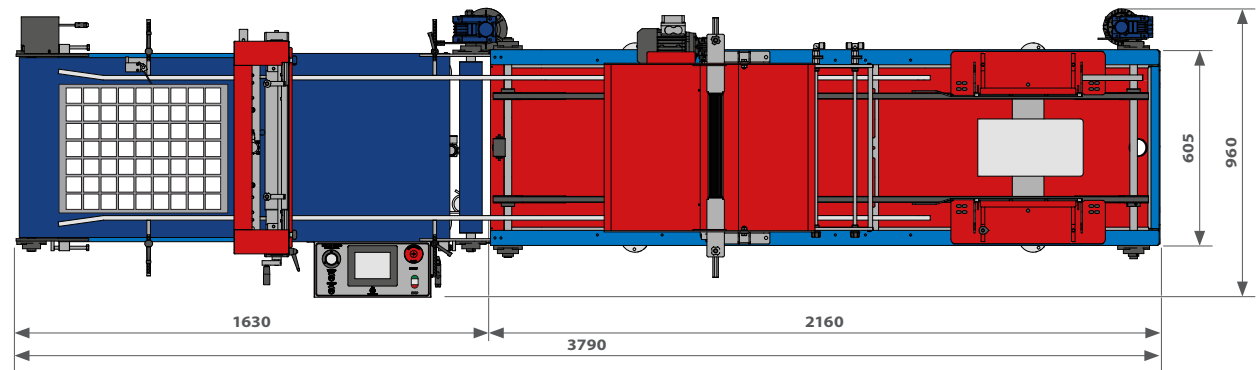
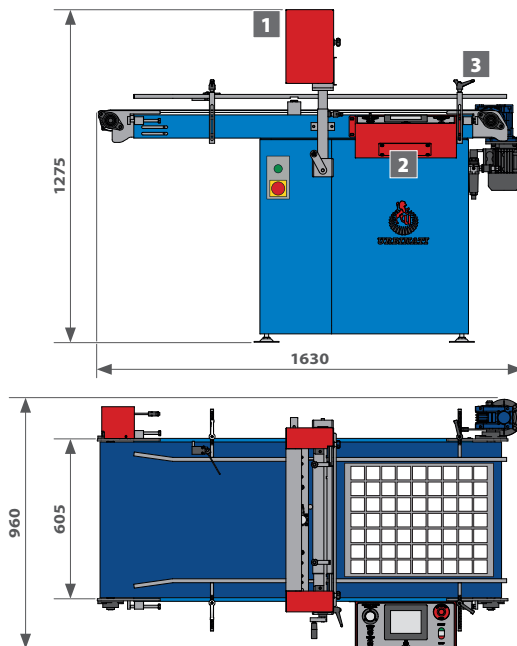

p. 34-35

DETALLES

p. 36-39

PRINCIPALES ACCESORIOS

