

Vidéo

DESCRIPTION DE LA MACHINE

La semoir à rangées SEMKAPPA65, ensemble à la SEMSF13, est la première solution pour les pépinières qui souhaitent automatiser leur processus de semis. C'est une machine compacte qui, grâce au mécanisme de semis automatique par rangée, permet une grande flexibilité d'utilisation et un processus de production absolument révolutionnaire par rapport à la méthode manuelle.

Elle convient à tous types de plaques de semis (polystyrène, plastique thermoformé et rigide moulé par injection), elle est capable de semer jusqu'à 2400 rangées/heure ce qui se traduit, pour les plateaux à 200 alvéoles, par une production de 120 plaques / heure.

Le mécanisme de semis de la SEMKAPPA comprend une barre à buses qui aspire la graine et la dépose de manière précise et homogène dans les alvéoles, rangée par rangée.

Dans le même processus, une empreinte est également réalisée qui permet l'insertion de la graine parfaitement au centre de l'alvéole et à la bonne profondeur.

Son principal atout est sa souplesse d'utilisation: il est en effet possible de changer rapidement les buses de semis et d'adapter rapidement la machine au type de graine utilisée, de la plus petite à la plus grande et sans surcoût.

La SEMKAPPA65 est une machine électromécanique, avec un mouvement automatique et synchronisé des plaques et un système d'alimentation à bande, pour une utilisation comme machine unique ou intégrée dans une ligne.



Les buses peuvent également semer de **grosses graines**, comme celles des **agrumes**.

DONNEES TECHNIQUES	U.M.	SEMKAPPA65	SEMKAPPA65 E
PRODUCTION HORAIRE (max)	rangées/heure	2400	2400
DIMENSIONS DES PLAQUES (max)	mm	750x400	750x500
HAUTEUR DES PLAQUES (max)	mm	150	150
PUISSANCE ELECTRIQUE	kW	1	1
POMPE A VIDE Système Venturi	modèle	M20	M20
CONSOMMATION D'AIR (max)	l/min	100	100
POIDS	kg	170	170



CARACTERISTIQUES TECHNIQUES

- 1 Tête de semis automatique avec poinçonneur.
 - 2 Panneau de commande avec écran tactile couleur de 5,7 pouces.
 - 3 Système de réglage de rails de guidage rapide et auto-centrant.
- Disponible dans la version droite ou gauche.



Précision maximale même avec de **petites graines**, comme les **tomates**.

Semoir SEMKAPPA65 **connecté en ligne avec TELCOBAIM**: les machines sont commandées par **un seul panneau de contrôle**, facilitant leur utilisation par l'opérateur.

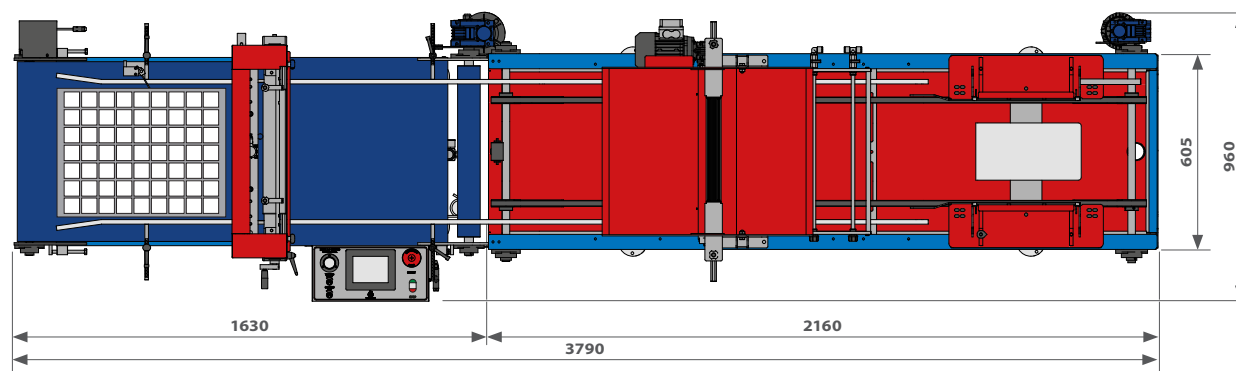
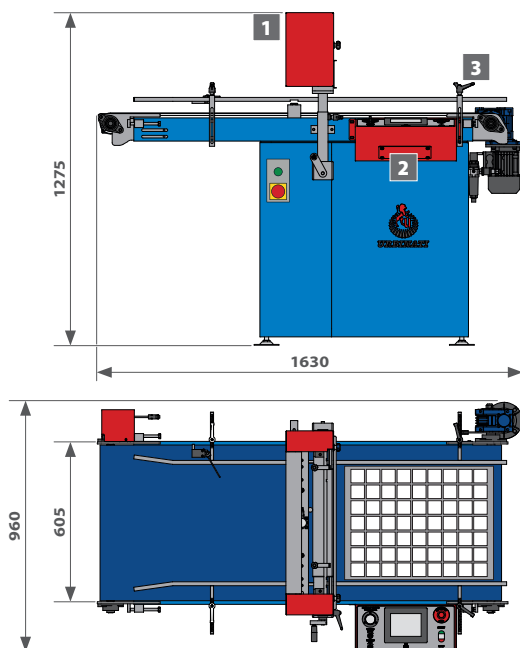

p. 34-35

DETAILS

p. 36-39

ACCESSOIRES PRINCIPAUX

