

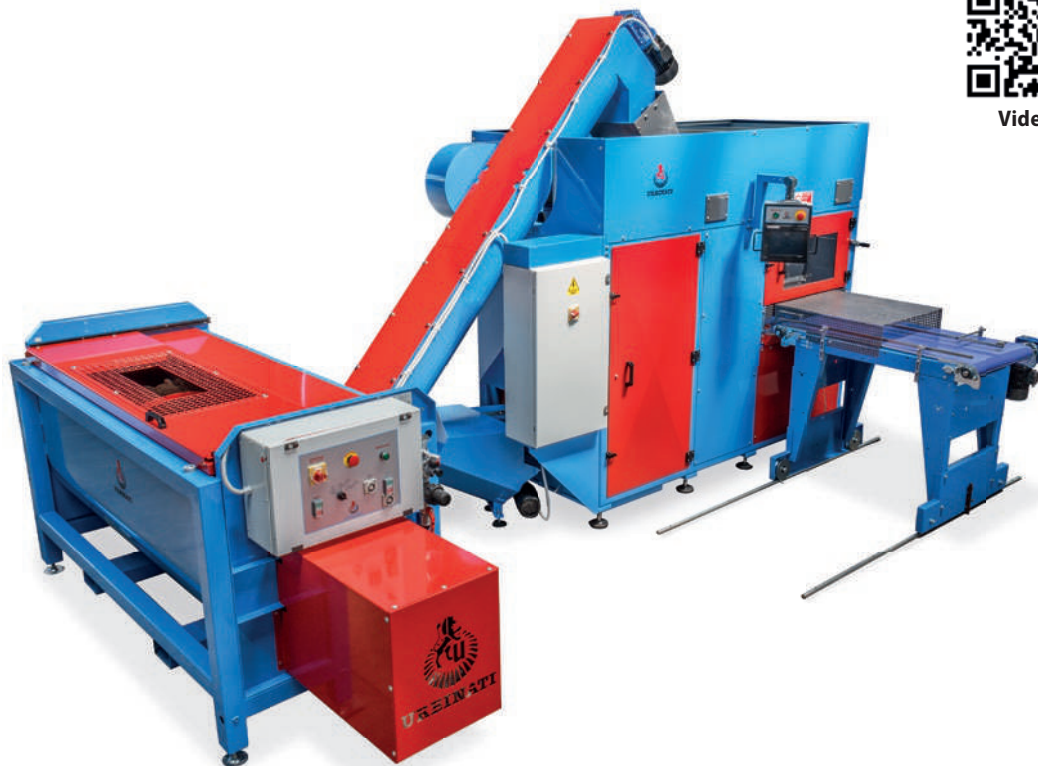

PRESSATORBA

fino a 800 contenitori/ora - forma CUBETTI DI TORBA PRESSATA



Video

DESCRIZIONE MACCHINA

Il PRESSATORBA è una macchina automatica a funzionamento idraulico che forma e deposita cubetti di torba pressati in vaschette o cassette.

Il cubetto rappresenta il miglior supporto in assoluto per crescere una pianta sana, bella e robusta, grazie all'alta concentrazione di terriccio e di acqua ed ad un volume che consente la perfetta radicazione della pianta.

La macchina PRESSATORBA produce un cubetto di qualità per mezzo di un avanzato sistema a doppia pressatura che crea cubetti perfettamente uniformi e con il grado di compattazione desiderata. Questo rende il cubetto prodotto perfettamente utilizzabile per il trapianto automatico in campo, con un notevole risparmio in termini di manodopera nella fase del trapianto.

È possibile variare la dimensione del cubetto semplicemente cambiando lo stampo: questo rende il PRESSATORBA estremamente flessibile e, con la stessa macchina e in pochi minuti, è possibile realizzare differenti tipologie di cubetto.

La modularità della macchine URBINATI consente di collegare il PRESSATORBA con altre macchine e di creare una LINEA DI CUBETTAGGIO in base alle necessità del cliente.

ACCESSORI PRINCIPALI

- **Stampi di lavoro** su misura per cubetto o alveolato, sia per trapianto che semina.
- Possibilità di collegare in linea **distributori per seminiere o cassette**.
- **Carrello porta-stampo**.
- **Miscelatore elevatore** per l'umidificazione della torba.

DATI TECNICI	U.M.	PRESSATORBA
PRODUZIONE ORARIA (max)	contenitori/ora	800
CAPACITA' MISCELATORE/TRAMOGGIA	l	1000
DIMENSIONI CONTENITORI (max)	mm	600x400
POTENZA INSTALLATA	kW	19
CONSUMO ARIA (max)	l/min	40
CONSUMO ACQUA a 2 atm (max)	l/min	86
CENTRALINA OLEODINAMICA con serbatoio da 200 l	kW	11
PESO	kg	3000



Pannello touch-screen a colori da 8,4"



Cubetto di torba in cassetta, seminato a lattuga.



Esempio di
LINEA DI CUBETTAGGIO:

il decompattatore CARBB
alimenta il miscelatore
MC1120; seguono
PRESSATORBA con
distributore di cassette, nastro
di trasporto, seminatrice
SEMBLOCK, macchina di
completamento del processo
di semina TELCOBAIM
(con unità di copertura per
vermiculite). Infine, rulliera
a folle per accumulo dei
contenitori in uscita.



CARATTERISTICHE TECNICHE

- 1 Elevatore di terriccio a coclea.
- 2 Sistema di recupero del terriccio in eccesso con nastro di trasporto e coclea.
- 3 Quadro elettrico integrato, con pannello touch-screen a colori da 8,4".
- 4 Nastro alimentazione, lunghezza standard L = 1800 mm.
- 5 Nastro uscita, lunghezza standard L = 2300 mm.
 - Sistema di sostituzione rapida dello stampo.
 - Improntatore ed espulsore ad azionamento idraulico.
 - Pulizia automatica dello stampo con spazzola.

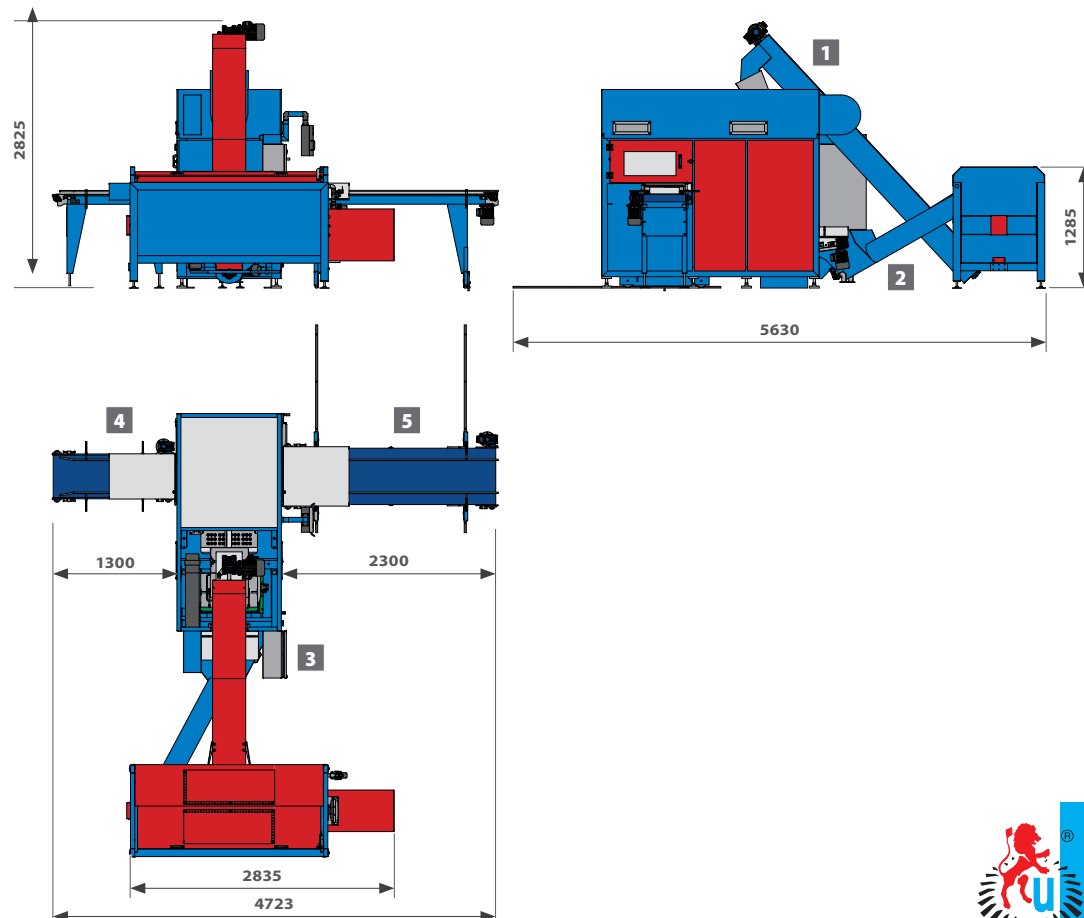

DETTAGLI



Cubetto di torba in vaschette termoformate.

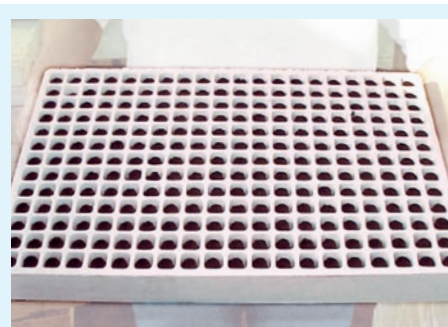

Cilindro di torba pressata in seminiera in polistirolo.