

Vidéo

### DESCRIPTION DE LA MACHINE

Le PRESSATORBA est une machine automatique à fonctionnement hydraulique qui forme et dépose des cubes de tourbe pressés dans des plaques de semis et des caisses.

Le cube est le meilleur support de tous les temps pour faire pousser une plante saine, belle et robuste, grâce à la forte concentration en terreau et en eau et à un volume qui permet un enracinement parfait de la plante.

La machine PRESSATORBA produit un cube de qualité au moyen d'un système avancé de double pressage qui crée des cubes parfaitement uniformes avec le degré de compactage souhaité. Cela rend le cube produit parfaitement utilisable pour le repiquage automatique dans le champ, avec une économie considérable en termes de main d'œuvre dans la phase de repiquage.

Il est possible de faire varier la taille du cube en changeant tout simplement de moule: cela rend le PRESSE TOURBE extrêmement flexible et, avec la même machine et en quelques minutes, il est possible de fabriquer différents types de cube.

La modularité des machines URBINATI permet de relier le PRESSATORBA à d'autres machines et de créer une LIGNE DE DÉCOUPAGE EN CUBES selon les besoins du client.

### ACCESSOIRES PRINCIPAUX

- **Moules personnalisés** pour mottes ou alvéoles soit pour le semis que pour le repiquage.
- Possibilité de connecter en ligne des **dépilleurs pour plaques ou caisses**.
- **Chariot porte matrice**.
- **Mélangeur élévateur** pour l'humidification de la tourbe.

DONNEES TECHNIQUES	U.M.	PRESSATORBA
PRODUCTION HORAIRE (max)	conteneurs/heure	800
CAPACITE DE LA TREMIE/MELANGEUR	l	1000
DIMENSIONS DES PLAQUES (max)	mm	600x400
PUISSANCE ELECTRIQUE INSTALLEE	kW	19
CONSOMMATION D'AIR (max)	l/min	40
CONSOMMATION D'EAU à 2 atm (max)	l/min	86
CENTRALE OLEODINAMIQUE avec réservoir de 200 l	kW	11
POIDS	kg	3000



Panneau de commande avec écran tactile couleur de 8,4"



Cube de tourbe pressé en caisse, semé avec de la laitue.



Exemple de LIGNE DE DÉCOUPAGE EN CUBES:

le décompacteur CARBB alimente le mélangeur MC1120; suivent le PRESSE TOURBE avec distributeur de caisses, tapis roulant, semeuse SEMBLOCK, machine d'intégration TELCOBAIN avec distributeur de vermiculite et enfin convoyeur à rouleaux pour l'accumulation des plaques en sortie.



## CARACTERISTIQUES TECHNIQUES

- 1 Élévateur de terreau à vis sans fin.
- 2 Système de récupération des excès de terreau avec bande transporteuse et vis sans fin.
- 3 Panneau électrique intégré dans la machine avec écran tactile couleur de 8,4".
- 4 Bande d'alimentation plaques en entrée long. standard L = 1800 mm.
- 5 Bande en sortie coulissante sur guides, long. standard L = 2300 mm.
  - Système de remplacement rapide du moule.
  - Poinçonneur et ejecteur hydraulique.
  - Nettoyage automatique du moule avec brosse.

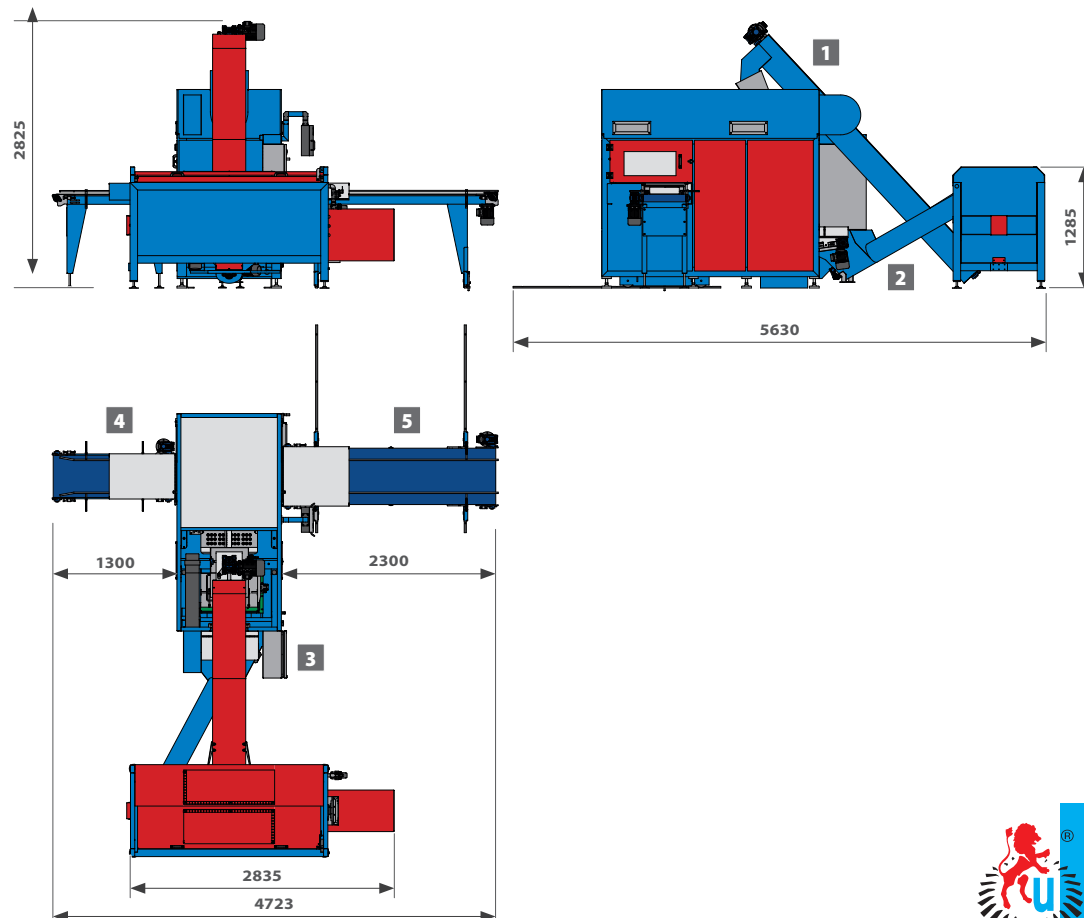

## DETAILS



Cube de tourbe pressée en barquettes thermoformées.

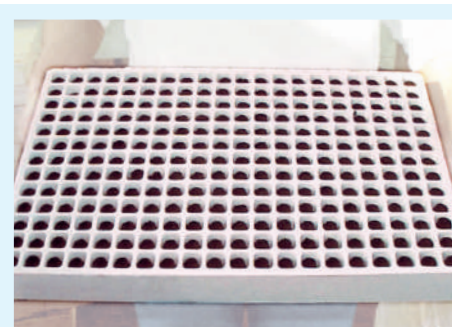

Cylindre de tourbe pressée dans la plaque en polystyrène.