



Video

DESCRIZIONE MACCHINE

Miscelatore di terriccio MC2120 e MC1120: i nostri miscelatori consentono di unire in maniera omogenea tra loro le diverse componenti di una perfetta miscela di terriccio.

La formidabile combinazione delle due spirali del rotore, che costituisce il cuore di queste macchine, assicura un risultato finale di ottima qualità, anche qualora si utilizzino componenti con caratteristiche meccaniche molto diverse tra loro, come ad esempio torba, terra, sabbia, corteccia, concime, vermiculite, perlite, argilla, acqua, ecc.

La preparazione della miscela con macchine automatizzate consente un notevole risparmio di tempo, con conseguente riduzione dei costi di produzione.

Grazie al nastro di scarico incorporato, i miscelatori possono essere utilizzati come tramoggia di alimentazione per un'altra macchina dedita al riempimento.

Indispensabile in abbinata col PRESSATORBA, ovvero la macchina che in automatico realizza cubetti di torba pressata pronti per la semina.

Le componenti meccaniche dei miscelatori sono tutte di provenienza italiana certificata, il che si traduce in affidabilità nel tempo e un conseguente risparmio in manutenzione.



Nastro elevatore terriccio con **sonde di livello**.

DATI TECNICI	U.M.	MC2120	MC1120
CAPACITÀ TRAMOGGIA (max)	l	2100	1150
CAPACITÀ LAVORO (media)	l	1900	900
DIAMETRO ROTORE	mm	1000	800
GIRI ROTORE	giri/min	22	23
POTENZA MOTORE ROTORE	kW - N m	9,3 - 3840	4 - 1681
PORTATA IMPIANTO UMIDIFICAZIONE a 1 bar	l/min	120	86
DIMENSIONE PORTA DI CARICO SCORREVOLE	mm	600x2500	500x2000
POTENZA INSTALLATA	kW	10	4,8
PESO	kg	1350	900

- 1 Porta di carico scorrevole: posizionabile lato carico o scarico.
- 2 Rotore a doppia spirale in acciaio ad alta resistenza.
- 3 Scarico con sistema manuale o automatico, con sonde di livello.
 - Impianto di umidificazione, uso manuale o automatico con temporizzatore.
 - Sistema di lubrificazione rapido.



Moto riduttore pendolare collegato direttamente al rotore a spirale:
nessun organo di trasmissione significa minor manutenzione.

ACCESSORI PRINCIPALI

- **Ruote per movimentazione manuale** (per MC1120): rendono il miscelatore versatile per l'utilizzo su macchine diverse.
- Sistema di **pesatura elettronica**.
- **Nastro scarico** allungato.

Quadro di controllo accessorizzato con display per la **pesatura elettronica**.



Rotore a doppia spirale in acciaio ad alta resistenza per ridurre l'usura.

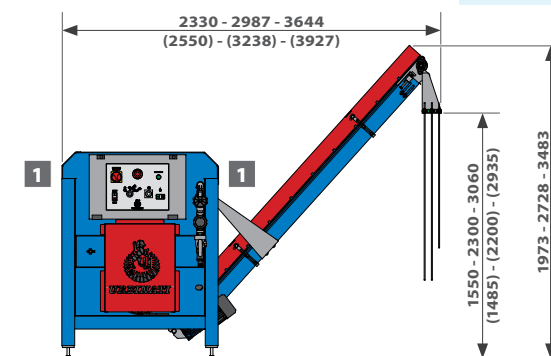
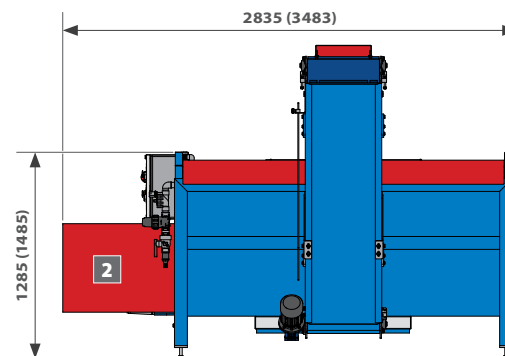

LEGENDA:

MC1120
(MC2120)

