



IM2800

1.600 litres - REMPOTEUSE MANUELLE



DESCRIPTION DES MACHINES

Les rempoteuses manuelles IM2800 et IM1800 sont des machines adaptées au remplissage de grands pots ainsi qu'au recouvrement du collet des plantes aux systèmes racinaires très développés.

Elles sont équipées de trémies de grande capacité et d'une surface d'appui vibrante pour assurer un remplissage uniforme des récipients, évitant ainsi la formation de poches d'air. La bande au fond de la trémie fonctionne à une vitesse réglable, avec un système de recirculation automatique pour l'excès de matière.

La bouche d'échappement de la tourbe présente une inclinaison réglable de type simple ou double. Le bec simple peut également être équipé d'une glissière et d'un socle de soutènement avec moto-vibrateur. Cela permet de remplir les grands pots et facilite la manipulation à la personne préposée.



5

IM2800 équipé d'une goulotte et d'une plateforme au terreau avec moteur vibrant, qui convient particulièrement au remplissage de grands pots.



Bouche d'échappement double.

2

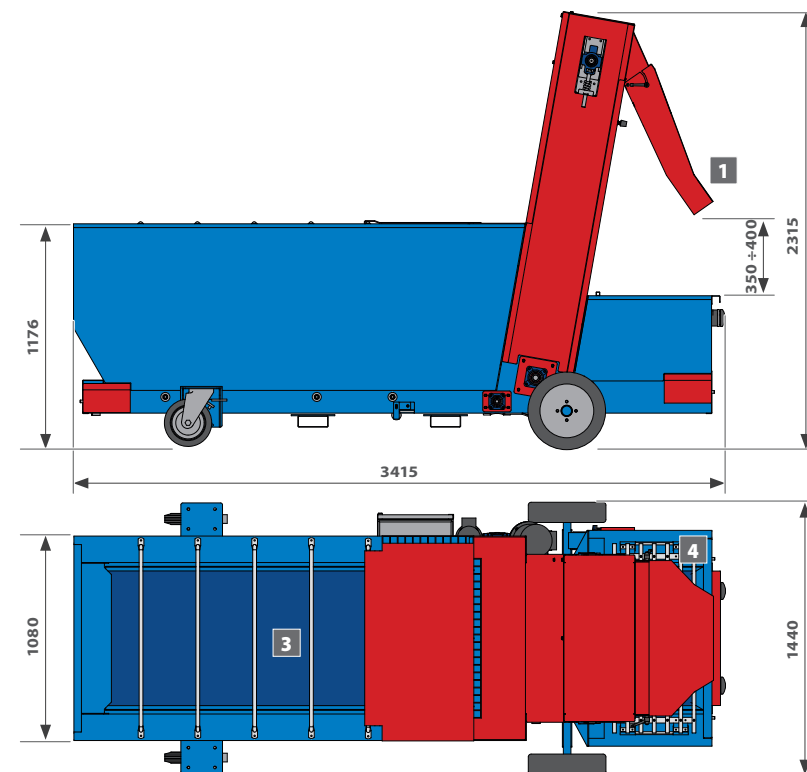

DONNEES TECHNIQUES

	U.M.	IM2800
CAPACITE DE LA TREMIE	l	1600
ELEVATEUR DE TERREAU (max)	l/min	160
HAUTEUR DES POTS (max)	mm	350
PUISSANCE ELECTRIQUE INSTALLEE	kW	2,5
POIDS	kg	900



CARACTERISTIQUES TECHNIQUES

- Capacité de la trémie: 1600 litres pour l'IM2800 et 1100 litres (standard) pour l'IM1800.
 - Élévateur de terreau à double chaîne, largeur 500 mm pour l'IM2800 et 800 mm pour l'IM1800.
- 1 Bouche d'échappement simple, avec inclinaison à réglable manuel.
 - 2 Bouche d'échappement double, avec inclinaison à réglable manuel.
 - 3 Fond de la trémie à bande, avec coulissement sur rouleaux et système de recirculation de l'excédent de terreau.
 - 4 Surface porte-pots vibrant.
- Pieds d'appui réglables.

p. 56-57

ACCESSOIRES PRINCIPAUX

- **Rehausses trémie** pour **IM1800**: capacité totale de **1800 litres**.
- 5 **Goulotte** pour le remplissage de grands pots et une **base de support avec moteur vibrant** et plate-forme rotative manuellement.
- **Kit de roues** pour la manutention.

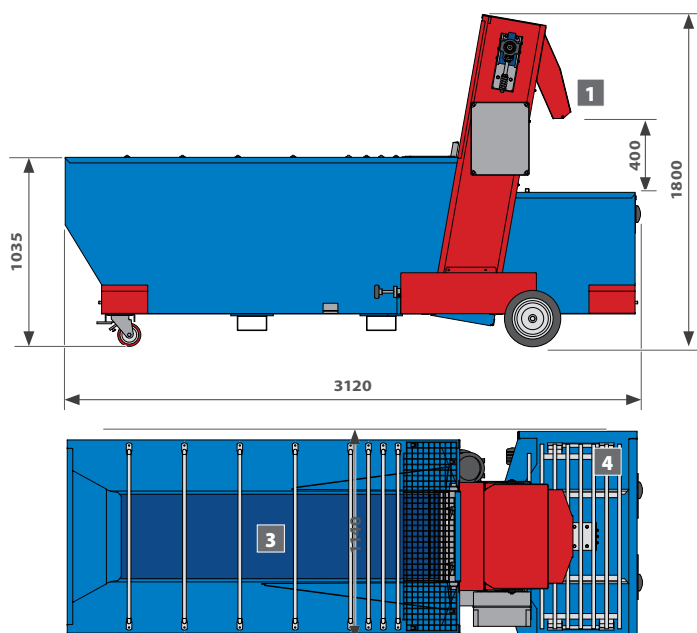

IM1800 est équipée d'une **double bouche d'échappement** pour le remplissage manuel de **sacs à plantes** (fitobags).



DONNEES TECHNIQUES

	U.M.	IM1800
CAPACITE DE LA TREMIE (standard)	l	1100
ELEVATEUR DE TERREAU (max)	l/min	100
HAUTEUR DES POTS (max)	mm	300
PUISSANCE ELECTRIQUE INSTALLEE	kW	1,5
POIDS	kg	360

REMPOTEUSE MANUELLE - jusqu'à 1.800 litres

IM1800

