



IA3500

hasta 7.000 macetas/hora - LLENADORA DE MACETAS AUTOMÁTICA



Vídeo

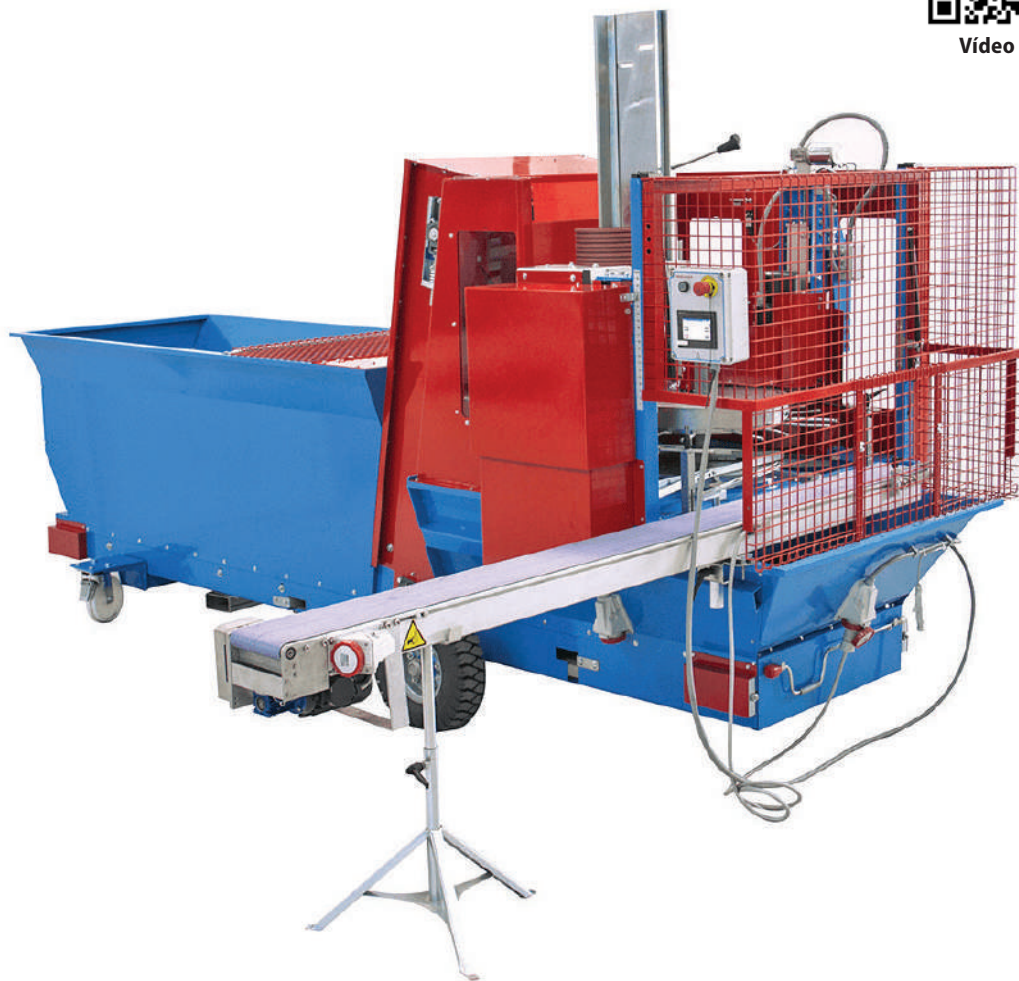

DESCRIPCIÓN DE LA MÁQUINA

Llenadora automática IA3500: es la llenadora de nueva generación, completamente electromecánica y controlable desde un cuadro remoto, equipado con pantalla táctil a color, para una máxima flexibilidad de uso.

La máquina permite memorizar las configuraciones por cada dimensión específica de las macetas que se van a utilizar, reduciendo así los tiempos de pasaje de una medida de maceta a la otra durante la producción.

Está equipada con un desapilador de macetas de 3 movimientos con función "cuenta-macetas" integrada, que permite programar el trabajo por un número establecido de unidades, simplificando así, en caso necesario, el trabajo del operador.

Velocidad de la cinta en salida regulable a través de PLC, así como muchas otras funciones, que pueden ser fácilmente configurables desde el cuadro remoto.

Sistema de alimentación del sustrato automático de serie, con recuperación y recirculación del material en exceso. En dotación, perforadora con plato de metal diám. 40 mm y cinta de salida de las macetas L = 4000 mm.

Rotación del carrusel de macetas disponible en sentido horario o antihorario.

DETALLES

p. 54-55



IA3500 con cabezal individual: macetas en salida del carrusel.

DATOS TÉCNICOS

	UDM	IA3500
PRODUCCIÓN HORARIA (máx) - cabezal doble, maceta Ø 8 - 13 cm	macetas/hora	7000
PRODUCCIÓN HORARIA (máx) - cabezal individual, maceta Ø 8 cm	macetas/hora	4500
PRODUCCIÓN HORARIA (máx) - cabezal individual, maceta Ø 27 cm	macetas/hora	2500
CAPACIDAD TOLVA	l	1600
LONGITUD CINTA (estándar)	mm	4000
ALTURA OPERATIVA	mm	900
POTENCIA INSTALADA	kW	5
PESO	kg	1600



CARACTERÍSTICAS TÉCNICAS

- 1 Capacidad tolva: 1600 litros cinta al final con desplazamiento en rodillos.
- 2 Desapilador de 3 movimientos para macetas redondas termoformadas o de inyección, con separador individual.
- 3 Carrusel de macetas con cabezal individual (diám. macetas 8 ÷ 27 cm).
- 4 Cinta de salida macetas L = 4000 mm, a velocidad regulable.
 - Sistema de reciclaje del material en exceso.
 - Piernas de apoyo regulables en altura.
 - Perforadora de metal diám. 40 mm con plato; velocidad fija.

p. 56-57

PRINCIPALES ACCESORIOS

36 37 38 39 40 41 42 43 44 45

- Versión electromecánica con **regulaciones téc.**
- Kit carrusel de macetas para **cabezal doble** (diám. macetas 8 ÷ 13 cm).
- 5 **Desapilador de macetas** 3 movimientos con **separador doble**.
- **Cinta de salida** de macetas disponible en las variantes L = 5000 / 6000 mm.
- **Aliviadero motorizado** de 4 palas giratorias.
- **Kit ruedas** con timón para el desplazamiento.
- **Perforadora metálica con plato**, diam.300 mm a 120 mm.
- **Variador de velocidad** para las perforadoras.
- Kit modificación para **macetas cuadradas**.

Cinta de alimentación de macetas, combinado a un cabezal doble para macetas cuadradas (accesorio).

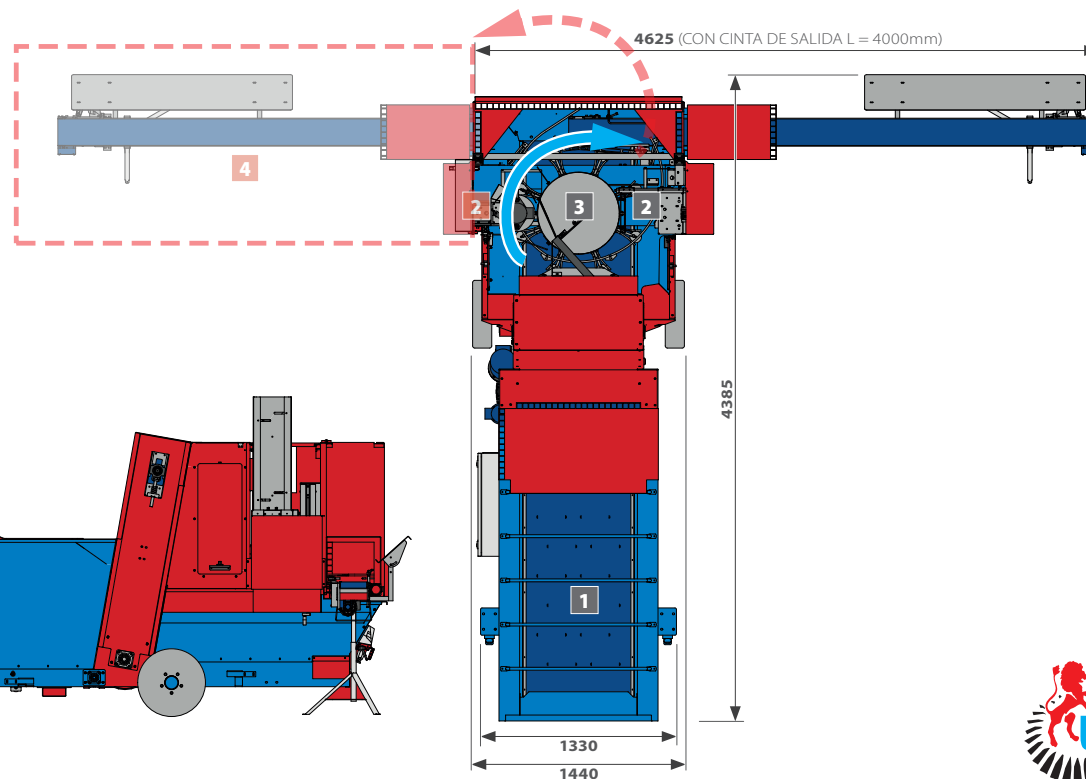

Vídeo



Dispositivo de separación de macetas **doble** (accesorio).

